



Intelligent Motion™ 기술을 사용한 라벨 부착기

# Videojet® 9560 Front of Pack

Videojet 9560 Front of Pack은 박스 마킹에서 예상치 못한 생산중단 제로를 목표로 설계되었으며 비용과 오류를 줄이는 지능형 라벨 부착기입니다.

Videojet Intelligent Motion™ 기술은 자동으로 정확하게 시스템 전체를 제어하여 라벨 막힘이나 걸림 현상으로 인한 생산중단을 줄이는 데 도움이 됩니다. 견고하고 간단한 설계의 라벨 부착기는 사용이 편리하며, 통합 팩 감지 기능으로 정확한 라벨 위치를 감지할 수 있습니다.

Front of Pack 부착기가 포함된 9560은 라벨이 팩의 전면부에 부착되어야 하는 박스나 수축 포장 제품에 이상적입니다.

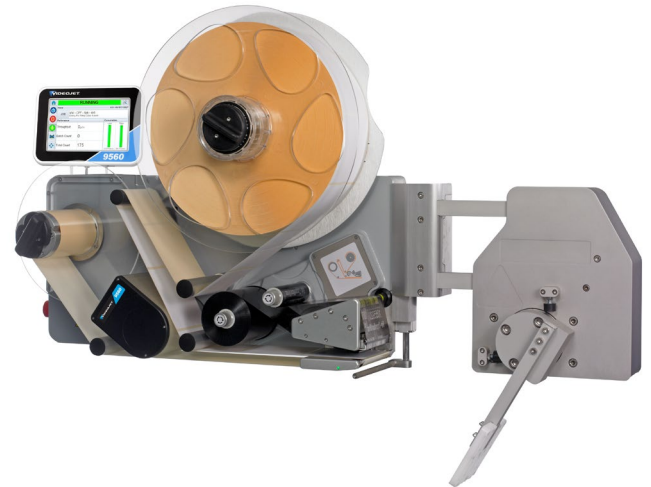

## 업계에서 검증된 라벨 부착 기술

- 부품 교체가 거의 없어 최소의 유지 보수
- 기본 팩/박스 감지 센서로 추가적인 부품없이 통합과 설치가 간편
- 깔끔하고 견고한 디자인으로 작업 중 부품을 보호
- 일반적인 상단 또는 측면 라벨 부착 애플리케이션의 라벨 막힘 제거

## 생산 라인의 비효율성 제거

- Intelligent Motion™ 기술로 시스템을 자동으로 제어하므로 다른 라벨 부착기의 고장을 유발할 수 있는 추가 부품 및 조정이 필요하지 않음
- 직접 구동장치가 클러치, 롤러 또는 조정 없이 라벨 속도 및 위치를 제어
- 전자 공급 릴이 속도 및 라벨 크기와 관계없이 자동으로 장력을 조정 및 유지

## 원활한 연결 및 호환성

- 내장된 코드 인식 소프트웨어 기능으로 작업자 오류를 제거하여 제품에 정확한 코드를 인쇄
- 안전한 원격 액세스와 분석 기능을 위한 내장형 Wi-Fi 포함
- EtherNet/IP™, PROFINET®, Zebra, SATO 및 CoLOS 프로토콜을 비롯한 지능형 에뮬레이션 기능 포함

## 간편한 사용

- 60초 이내에 라벨 및 리본 교체 가능
- 간편하게 제어할 수 있는 유일한 단순 8인치 사용자 인터페이스
- 내장된 지원 동영상으로 작업자에게 일상적인 작업 안내
- 사용자 인터페이스를 원격으로 배치할 수 있는 유연성
- 모바일 장치 등을 통해 연결된 네트워크의 인터페이스에 액세스 가능

# Videojet® 9560 Front of Pack

## Intelligent Motion™ 기술을 사용한 라벨 부착기

### 부착 방법

305mm(12.0인치) 범위의 톱 마운트 스윙 암

### 인쇄 기술

Intelligent Motion™ 리본 드라이브 및 Direct Thermal을 사용한 열전사 인쇄  
53mm, 76mm 및 107mm 프린트 헤드 버전

### 인쇄 해상도

300dpi/200dpi 에뮬레이션 모드

### 프린트 헤드 상태 모니터링

도구 없이 신속하게 프린트 헤드 교체

### 인쇄 속도

40 ~ 500mm/초(1.6 ~ 19.7인치/초)

### 생산량

최대 60팩/분(라벨 크기, Telescopic 스트로크에 따라 다름)  
최대 컨베이어 속도 30m/분(98.4피트/분)

### 리본 사양

너비: 55mm(2.2인치), 76mm(3.0인치) 및 110mm(4.3인치) 표준  
용량: 최대 830m, 자동 리본 절감 기능 포함(라벨 규격 또는 속도와 상관없이 연속 인쇄  
간 리본 갭 1mm 미만)  
리본 잔량을 감지하여 교체시간 예상

### 라벨 사양

라벨 너비: 50mm ~ 115mm(2.0인치 ~ 4.5인치), 프린트 헤드 버전에 따라 다름  
라벨 길이: 50mm ~ 150mm(2.0인치 ~ 5.9인치)  
용량: 최대 400mm 스폴 직경(보통 롤 당 9,000개가 넘는 GS1 바코드 라벨 제품)  
라벨 잔량을 감지하여 교체 시간 예상, 라벨/후면 및 라벨 규격 자동 조정

### 템프 크기

표준: 100mm x 100mm  
옵션: 50mm x 120mm, 75mm x 120mm, 100mm x 50mm, 100mm x 70mm,  
100mm x 150mm

### 인쇄 성능

TrueType® 폰트(대국어 및 유니코드) 고정, 가변 및 병합 텍스트 필드, 유연한 날짜/  
시간 포맷, 유연한 시프트 코드 포맷, 자동 유통기한 날짜 계산, 허가 관리, 일정 규칙,  
자동 중분 텍스트, 카운터 및 바코드, 다양한 그래픽 형식(최대 인쇄 영역까지), 데이터  
베이스에 필드 연결, 크기 가변 텍스트 및 텍스트 블록, 1GB 내장된 라벨 데이터베이스,  
625,000개의 일반적인 GS1 바코드 라벨 디자인에 충분함

### 바코드

EAN 8, EAN 13, UPC-A, UPC-E, Code 39, GS1-128, Code 128, ITF, RSS (2D 바코드);  
기타 등은 요청에 따라 지원

### 연결성

이더넷, POE(Power Over Ethernet), RS232, 설정 가능한 I/O(24V, PNP 및 프리 볼트)  
USB(백업/복원 및 라벨 업로드), 웹 브라우저를 통해 Videojet 9560 원격 제어

### 통신 프로토콜

Videojet Clarisuite™ 소프트웨어와 호환  
Videojet 바이너리 및 ASCII 프로토콜  
Zebra 또는 Sato 인쇄 엔진을 지원하는 모든 라벨 설계 소프트웨어와 호환  
Zebra(ZPL), Sato(SBPL) 및 Markem-Imaje(Cimcomms) 프로토콜 지원  
EtherNet/IP™  
PROFINET®

### 인터페이스

CLARiTY™ 컨트롤러(대화식 동영상 자습서 포함)

### 언어

아랍어, 불가리아어, 체코어, 덴마크어, 영어, 독일어, 그리스어, 핀란드어, 프랑스어,  
히브리어, 헝가리어, 이탈리아어, 일본어, 한국어, 네덜란드어, 노르웨이어, 폴란드어,  
포르투갈어, 루마니아어, 러시아어, 세르비아어, 중국어(간자체), 슬로바키아어,  
스페인어, 스웨덴어, 태국어, 터키어, 중국어(번자체), 베트남어

### 압축 공기

6Bar, 90psi, 비오염

### 소비 전력

90 ~ 260VAC(115W, 50팩/분)

### 운영 환경

온도 범위: 5-40°C(41-104°F)  
습도: 20%-85% 상대, 비콘덴싱

### 중량

Front of Pack 부착기 - 11kg(24.25파운드)  
9560(라벨 및 리본 포함) - 최대 40kg(88.1파운드)

### 인증서

CE, TÜV

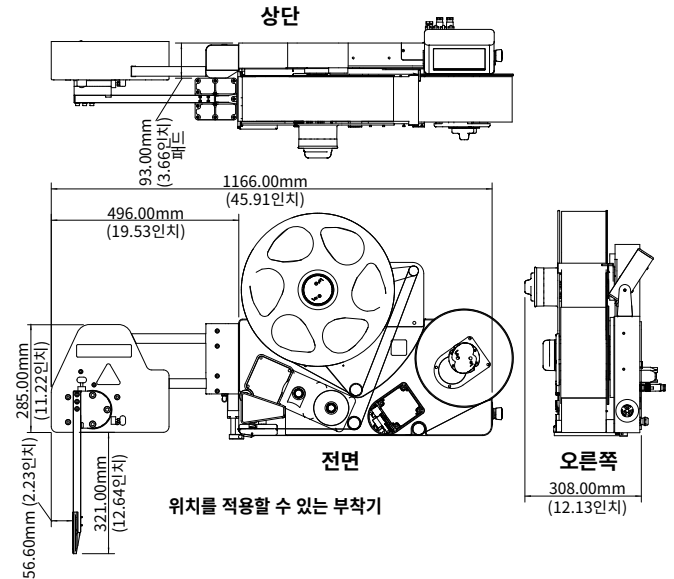

전화: 080-891-8900

이메일: [marketing.korea@videojet.com](mailto:marketing.korea@videojet.com)

또는 웹사이트: [www.videojetkorea.com](http://www.videojetkorea.com)

(주)비디오젯코리아

서울 마포구 성암로 179 (상암동 1623)

한샘상암빌딩 13층

© 2024 (주)비디오젯코리아 — All rights reserved.

Videojet Technologies Inc.의 정책은 지속적인 제품 개선입니다.  
Videojet은 사전 통보 없이 설계 및/또는 사양을 변경할 권한이 있습니다.  
TrueType은 Apple Computer, Inc.의 등록 상표입니다.

부품 번호 SL000733  
ss-9560-front-of-pack-ko-0724

**VIDEOJET**